

- LEGENDA:
1. Cirkulacijska crpka TPE2 40-180 N-A-F-A-BQOE-FYC, 750W, 4.0A; 230V
 2. Cirkulacijska crpka MAGNA3 50-150F, 601W, 2.75A, 230V
 3. Cirkulacijska crpka MAGNA3 40-180F, 609W, 2.78A, 230V
 4. Cirkulacijska crpka MAGNA3 32-120F, 333W, 1.55A, 230V

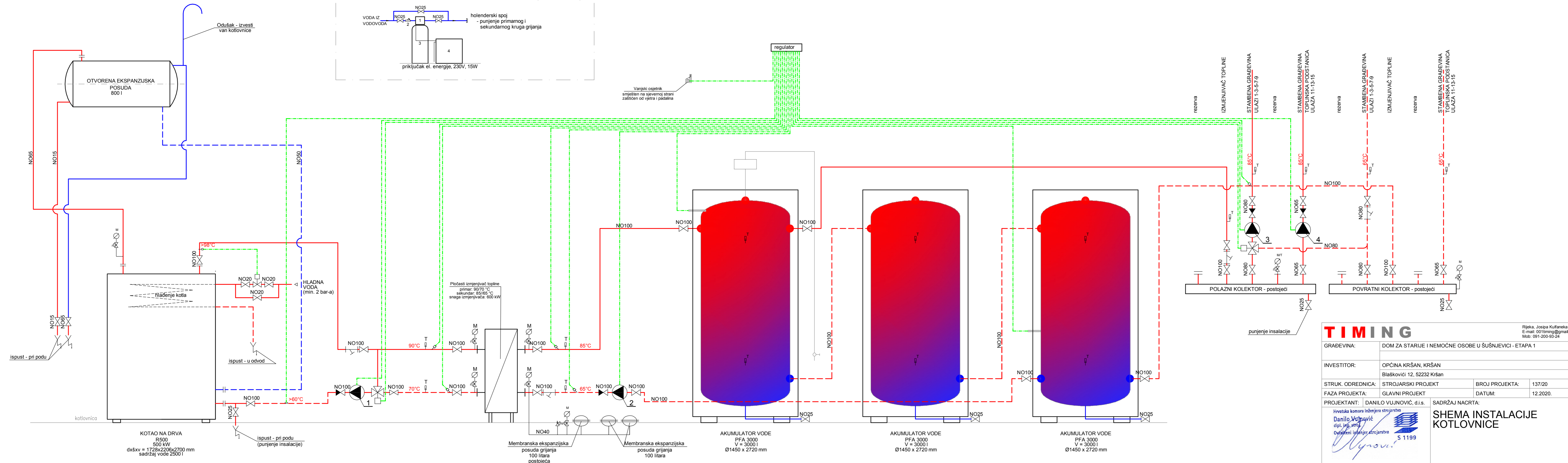
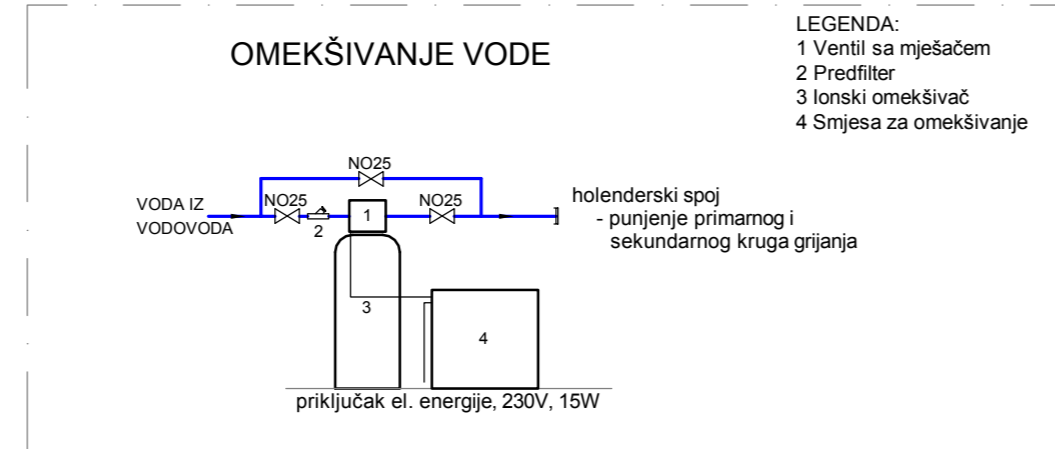

TIMING

Rijeka, Josipa Kulfaneka 9/A
 E-mail: 001timing@gmail.com
 Mob: 091-200-93-24

GRAĐEVINA:	DOM ZA STARIJE I NEMOĆNE OSOBE U ŠUŠNJEVICI - ETAPA 1		
INVESTITOR:	OPĆINA KRŠAN, KRŠAN Blaškovići 12, 52232 Kršan		
STRUK. ODREDNICA:	STROJARSKI PROJEKT	BROJ PROJEKTA:	137/20
FAZA PROJEKTA:	GLAVNI PROJEKT	DATUM:	12.2020.
PROJEKTANT:	DANILO VUJNOVIĆ, d.i.s.	SADRŽAJ NACRTA:	
		HEMA INSTALACIJE KOTLOVNICE	
SURADNIK:	RENATO ŠARE, mađ.ina.mech.	MJERILO:	NACRT br. 3